

ITA / ENG

MADE IN ITALY

Toselli
CROP PROTECTION EQUIPMENTS



Cloud 2000 B7P

IRRORATRICI TRAINATE / TRAILED SPRAYERS

WWW.TOSELLI.IT

Cloud 2000 B7P

Efficienza e sicurezza certificate JKI / Efficiency and safety JKI certified

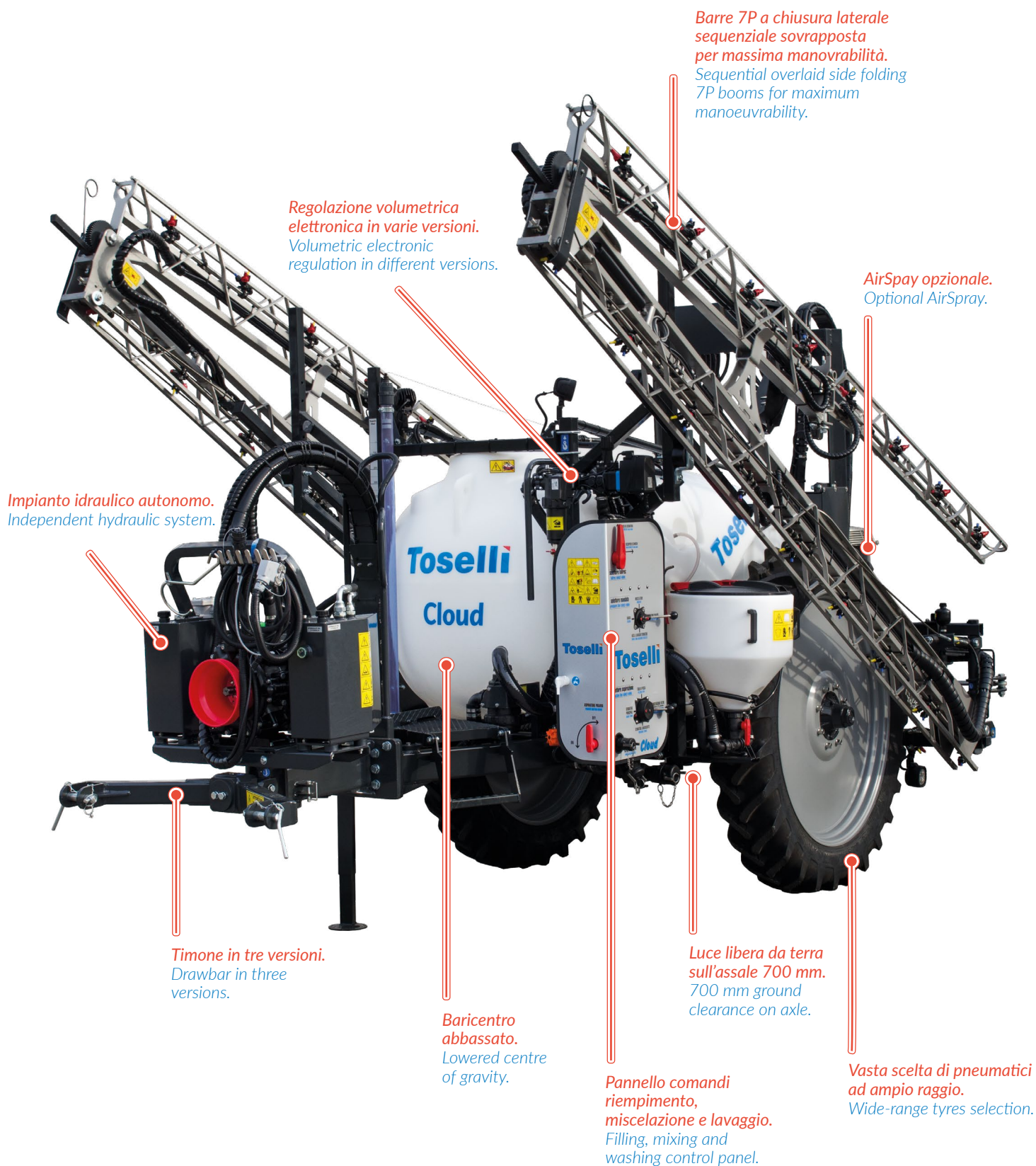



CARATTERISTICHE / FEATURES

La serie Cloud è stata progettata per assicurare **ergonomia e sicurezza in ogni fase operativa**; riempimento, preparazione miscela e lavaggio circuito vengono eseguiti a terra in massima ergonomia **riducendo i tempi di lavoro ed i rischi per l'operatore**. Il telaio è estremamente robusto e leggero, con un timone sterzante concepito per fornire all'irroratrice un **eccellente raggio di sterzata, sicurezza in manovra e stabilità**. La distribuzione dei pesi e le ruote ad ampio diametro assicurano il galleggiamento in ogni condizione e consentono l'utilizzo di **trattrici a bassa potenza**. La serie Cloud permette di operare in massima sicurezza anche a **carreggiate molto strette (minimo mt. 1,40) grazie al baricentro**

Cloud series has been designed to ensure **ergonomics and safety in each working stage**; filling, mixing and circuit rinsing operations are carried out on land in a fully ergonomic way thus **reducing working time and risks for the farmer**. The chassis is highly robust, with a steering drawbar especially designed to give the sprayer an **excellent turn radius, safe manoeuvring and stability**. Weight distribution and **large diameter wheels ensure buoyancy** in any condition and allow use of **low power tractors**.

Cloud series provides maximum safety also on **very narrow wheeltracks (1.40 mt min)** thanks to the **lowered centre of gravity**

molto basso ed al timone sterzante appositamente studiato per fornire la massima manovrabilità in totale sicurezza; per applicazioni speciali sono inoltre disponibili i timoni con fissaggio su occhio di traino, con **sterzata elettroidraulica automatica elettronica** oppure fissi.

Il sistema di iniezione a basso volume Toselli AirSpray Dualcone con **manica orientabile** garantisce **eccezionali risultati di copertura fogliare** anche nelle condizioni più avverse e, previa corretta regolazione, si trasforma in un **eccellente strumento antideriva anche su terreno nudo**.

and the steering drawbar especially designed for maximum safe manoeuvring. Drawbars with attachment to the towing eye, with **electronic automatic electrohydraulic** or steady **steering** are also available for special applications (i.e. on caterpillars).

Toselli AirSpray Dualcone low volume injection system with **adjustable air flow inclination** ensure **exceptional canopy coverage** results in even the most extreme conditions and, upon correct set-up, it becomes an excellent **anti-drift aid also on bare soil**.

OPZIONI / OPTIONS

T-nox
STAINLESS STEEL BOOMS

AirSpray
dualcone

AEF Certified
ISO 9001

Agriculture 4.0
ready

CERTIFICAZIONI / CERTIFICATIONS



Dispositivo certificato per la riduzione della deriva.
Certified drift reduction equipment.

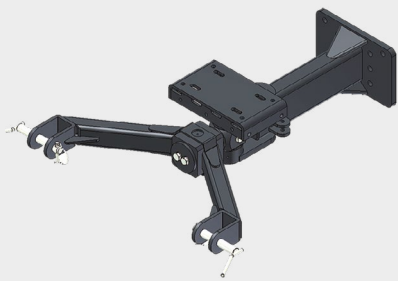

Timone sterzante al sollevatore.
Steering drawbar at the lifter.

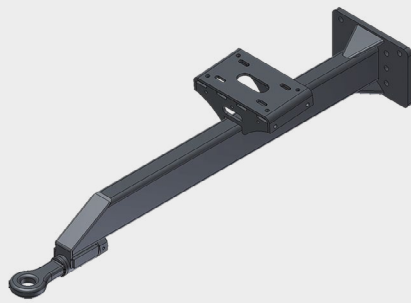

Timone fisso con occhio per gancio di traino (opzionale).
Steady drawbar with towing eye (optional).

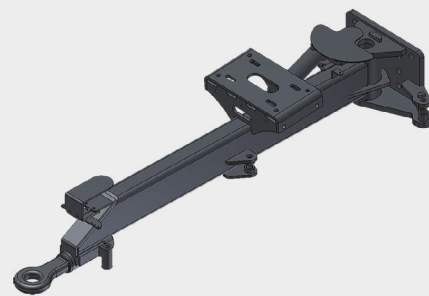

Timone sterzante idraulico automatico con occhio per gancio di traino (opzionale).
Automatic hydraulic steering drawbar with towing eye (optional).

EQUIPAGGIAMENTO / EQUIPMENT

Tutte le irroratrici Toselli sono equipaggiate con sistemi multifunzione per il controllo integrato della distribuzione e delle movimentazioni. La dotazione di serie prevede una predisposizione al funzionamento in modalità T-Net canbus o ISOBUS standard. L'opzione T-Net andrà completata con i nostri monitor B400S o Delta 80 mentre l'opzione ISOBUS potrà funzionare sia in combinazione con trattori ISOBUS che

in autonomia con i nostri Virtual Terminal opzionali. Tutte le configurazioni sono predisposte in conformità con i requisiti di **Agricoltura 4.0**. Tutta la gamma è equipaggiata con le nostre **esclusive barre in acciaio inox T-nox**, tutte dotate di stabilizzatore elettroidraulico, sospensioni idropneumatiche, geometrie variabili indipendenti. L'impianto idraulico autonomo è dotazione di serie su tutta la gamma.

All Toselli sprayers are equipped with multi-functions monitors with integrated spraying and functionality control. Standard equipment is ready for operation in T-Net canbus or ISOBUS standard mode. The T-Net option will be completed with our B400S or Delta 80 monitors while the ISOBUS option will work both in combination with ISOBUS tractors and independently

with our optional Virtual Terminals. All configurations are prepared in accordance with the requirements of **Agriculture 4.0**. The complete range is equipped with our exclusive **T-nox stainless steel booms** with hydraulic stabilizer, hydropneumatic suspensions and independent variable geometries. The independent hydraulic system is standard on the whole range.

COMANDI / CONTROLLER



Cloud 2000 B7P

Efficienza e sicurezza certificate JKI / Efficiency and safety JKI certified

SPECIFICHE TECNICHE / TECHNICAL SPECIFICATIONS

capacità nominale	nominal capacity	lt. 2000
capacità effettiva	actual capacity	lt. 2140
serbatoio lavaimpianto	rinsing tank	lt. 200
serbatoio lavamani	hand washing tank	lt. 15
lavaggio con recupero scarichi FULLREC	FULLREC cleaning system with return recycle	di serie / included
pompa	pump	AR250 di serie / included / D335 optional
ruote standard	standard wheels	9.5 R44
ruote strette in alternativa	alternative narrow wheels	11.2 R38 - 11.2 R44 - 12.4 R38 - 13.6 R38
ruote larghe in alternativa	alternative wide wheels	14.9 R38 - 16.9 R34 - 480/70 R34 - 18.4-26
carreggiata variabile	adjustable wheeltracks	1400 - 2250
omologazione stradale Italia	road transfer worthiness (Italy)	optional al gancio di traino o al sollevatore / optional on towbar or lifter
timone fisso con occhione di traino	fixed drawbar with towing eye	optional
timone sterzante idraulico	hydraulic steering drawbar with towing eye	optional
impianto idraulico autonomo	tractor-independent hydraulics	di serie / included
barre idrauliche verniciate a polveri	powder coated hydraulic booms	7P 15/16/17/18/19
barre idrauliche in acciaio inox T-nox	T-nox stainless steel hydraulic booms	7P 18/19/20/21
sollevamento idraulico	hydraulic lifter	a slitte / sliders
regolazione in altezza barra	boom height range	mm. 500 - mm. 1800
geometria variabile barra con sospensione	variable geometry with suspensions	di serie / included
sospensione sollevamento	main lifter suspension	di serie / included
distribuzione volumetrica elettronica	automatic electronic spray regulation	B300S optional
distribuzione volumetrica elettronica Full GPS	full GPS automatic electronic spray regulation	optional B400S / Delta80
distribuzione volumetrica ISOBUS	ISOBUS automatic electronic spray regulation	di serie / included
comandi elettrici	electric commands	di serie / included
suddivisione barra	boom sections	7 di serie / included- 9/11/13 optional
controllo automatico sezioni	automatic sections control	standard in B400S / Delta80
videocamera	camera	optional
seletron con circolazione semicontinua	seletron with semicontinuous circulation	optional
livellamento elettronico barra Norac	Norac electronic boom leveling control	optional
joystick canbus per movimentazioni e AirSpray	canbus joystick for boom and AirSpray	optional
AirSpray	AirSpray	optional
mixer MLB50	mixer MLB50	di serie / included
aspiratore polveri	powder suction device	optional
circuito lavapareti	main tank internal washing system	di serie / included
uniget	uniget	di serie / included
triget	triget	optional
dualcone (su uniget - solo per AirSpray)	dualcone (on uniget - AirSpray only)	optional
tubo di pesca con raccoglilitubo	filling hose with hose holder	optional
avvogitubo idraulico	hydraulic hose winder	optional
contenitore XLS	XLS tool container	optional
impianto illuminazione barra TYRI BLUE	TYRI BLUE lights for night time spraying	optional
trattrice consigliata	suggested tractor	>60 HP / 90 HP (AirSpray)
peso max a secco	max dry weight	Kg. 2000 / 2300 (AirSpray)
peso max a pieno carico	max full-load weight	Kg. 4300 / 4600 (AirSpray)
luce da terra assale (con 11.2R44)	axle ground clearance (with 11.2 R44)	mm. 700
ingombri max in assetto di lavoro (AxBxC)	max measures in working setup (AxBxC)	3400 x 2500 x 4800 / 5400 (AirSpray)
ingombri max in assetto stradale (AxBxC)	max measures in transfer setup (AxBxC)	3400 x 2500 x 5400 / 6000 (AirSpray)



Toselli
CROP PROTECTION EQUIPMENTS

MADE IN ITALY



Toselli srl unipersonale - Via Newton, 17 - 40017
San Giovanni in Persiceto (Bo) - ITALY
Tel. +39 051 822284 - Fax +39 051 825366

WWW.TOSELLI.IT
INFO@TOSELLI.IT